

WITTGENSTEIN DESPRE SENSUL LUMII ÎN *TRACTATUS* 6.41 – O ANALIZĂ CRITICĂ

GHEORGHE ȘTEFANOV¹

Abstract. The following text constitutes a critical analysis of 6.41, from *Tractatus Logico-Philosophicus*. As I have understood it, the paragraph contains an argument (central to Wittgenstein's book) meant to support the conclusion at 6.421: "It is clear that ethics cannot be expressed. (...)". In what follows I aim to do three things. First, I will talk about the context of 6.41. Then I will try to reconstruct the argument of 6.41 such that its logical structure becomes apparent. Finally, I will consider several critical reactions which could target the argument in its reconstructed form and try to claim that a critical evaluation of Wittgenstein's argument is nowhere near an end.

Rezumat. Textul următor reprezintă o analiză critică a paragrafului 6.41 din *Tractatus Logico-Philosophicus*. Așa cum l-am înțeles, textul conține un argument, central pentru întreaga lucrare², menit să susțină concluzia din 6.421: „Este clar că etica nu poate să fie exprimată”³. În cele ce urmează îmi propun să fac următoarele lucruri. În primul rând, voi vorbi despre contextul paragrafului respectiv. Voi încerca, apoi, să reconstruiesc argumentul din 6.41 în așa fel încât structura logică a acestuia să devină vizibilă. În fine, voi lua în considerare câteva reacții critice posibile la adresa argumentului reconstruit, încercând să susțin că evaluarea critică a acestuia e departe de a se fi încheiat.

Termeni-cheie: Wittgenstein, *Tractatus*, sense of the world, value, argument analysis

¹ Gheorghe Ștefanov este conferențiar univ. dr. la Facultatea de Filosofie a Universității din București. Contact: gheorghe.stefanov@filosofie.unibuc.ro.

² Presupunând că luăm în serios ceea ce spune Wittgenstein în scrisoarea către von Ficker: „[...] sensul cărții este unul etic [...] Eticul va fi delimitat prin cartea mea oarecum din interior. [...] Pe scurt, eu cred că toate cele despre care, astăzi, *mulți vorbesc verzi și uscate* le-am fixat în cartea mea prin aceea că tac cu privire la ele.” (citată după Mircea Flonta, *În ajutorul cititorului*, în Ludwig Wittgenstein, *Tractatus Logico-Philosophicus*, ediția a II-a, Humanitas, București, 2012, p. 48)

³ Toate citatele din *Tractatus* sunt date aici pornind de la Ludwig Wittgenstein, *Tractatus Logico-Philosophicus*, ediția a II-a, Humanitas, București, 2012. Afirmția lui Wittgenstein poate fi luată într-un sens mai general. Nu putem exprima cu sens nu doar judecăți etice, ci orice judecăți de valoare (și, desigur, potrivit concluziei prezente deja în 6.41, nu putem spune nimic nici despre sensul lumii).

1. O linie de interpretare⁴ a paragrafului 6.41 aduce în discuție câteva dintre ideile introduse de Wittgenstein în câteva alte paragrafe din ultima parte a cărții sale:

5.631: „Subiectul care gândește, care își reprezintă ceva, nu există. Dacă aș scrie o carte intitulată Lumea așa cum am găsit-o, atunci ar trebui să relatez în ea și despre trupul meu și să spun care membre sunt supuse voinței mele și care nu, etc.; aceasta este tocmai o metodă pentru a izola subiectul sau, mai degrabă, pentru a arăta că într-un sens important nu există subiect [...]”⁵

Și:

6.373: „Lumea este independentă de voința mea.”⁶

Potrivit acestei interpretări, pe scurt, caracterul inefabil al propozițiilor etice depinde în mod esențial de lipsa din lume a unui subiect metafizic (ceea ce ar atrage după sine și independența evenimentelor care se petrec în lume de un subiect). Dacă nu pot identifica anumite evenimente drept acțiuni *ale mele*, atunci, dat fiind că obiectul evaluării morale trebuie să fie acțiunile și nu simplele evenimente, orice evaluare morală ar fi imposibilă.

Fără a intra în detalii, putem observa că pentru argumentul din 6.41 nu este necesar acest context interpretativ. Pare, în schimb, important să avem în vedere o altă afirmație care precede 6.41:

6.37: „O constrângere potrivit căreia ceva trebuie să se întâmple deoarece altceva s-a întâmplat nu există. Există numai o necesitate *logică*.”

⁴ Vezi, de pildă, Hughes, Liam, ‘If there is any value that does have value, it must lie outside the whole sphere of what happens and is the case.’ (Tractatus 6.41) în Ulrich Arnswald (ed.), *In Search of Meaning. Ludwig Wittgenstein on Ethics, Mysticism and Religion*, KIT Scientific Publishing, Karlsruhe, 2009, 2017. Pentru alte interpretări vezi și Tejedor, Chon, *The Early Wittgenstein on Metaphysics, Natural Science, Language and Value*, Routledge, New York și Londra, 2015, pp. 139-152.

⁵ Wittgenstein, *op. cit.*, p. 168.

⁶ Wittgenstein, *op. cit.*, p. 185.

E ușor de observat, totuși, că ideea că toate faptele sunt contingente, formulată în 6.41, nu decurge direct din 6.37, care ne spune doar că nu poate fi niciodată cazul ca existența unui fapt (necesar sau contingent) să impună cu necesitate (extra-logică) existența unui alt fapt.

2. Să trecem acum la analiza argumentului lui Wittgenstein. Textul este următorul:

„Sensul lumii trebuie să stea în afara ei. În lume totul este cum este și totul se întâmplă cum se întâmplă; nu există în ea nici o valoare, și dacă ar exista ea nu ar avea nici o valoare.

Dacă există o valoare, care are valoare, atunci ea trebuie să stea în afara oricărui eveniment și a unui anumit fel de a fi. Căci orice eveniment și orice fel de a fi sunt întâmplătoare.

Ceea ce îl face să nu fie întâmplător nu poate să fie în lume; căci dacă ar fi așa, acel ceva ar fi iarăși întâmplător.

El trebuie să stea în afara lumii.”⁷

Primul pas va fi să enumerăm afirmațiile distincte prezente în text. Fiecare dintre acestea poate fi înțeleasă și într-o variantă „lingvistică”, după cum urmează:

Varianta „directă”	Varianta „lingvistică”
(1) Sensul lumii trebuie să stea în afara ei.	(1*) O propoziție de forma „Sensul lumii este s” (sau „lumea are sens”) nu poate să descrie nici un fapt din lume.
(2) În lume totul este cum este și totul se întâmplă cum se întâmplă.	(2*) Nici o propoziție care ne spune cum stau lucrurile în lume nu poate fi în mod necesar adevărată.
(3) În lume nu există valori.	(3*) Nu există un fapt (în lume) care să corespundă unei propoziții de forma „x are valoare” (sau „x are valoarea v”).
(4) Dacă ar exista o valoare în lume, atunci aceasta ar fi lipsită de valoare.	(4*) Dacă ar exista un fapt, f, care să corespundă propoziției „a are valoare”, atunci propoziția „f are valoare” ar fi falsă.
(5) Valorile autentice trebuie să stea în afara oricărui eveniment sau fapt.	(5*) Ceea ce corespunde propoziției „f are valoare” trebuie să fie în afara lumii
(6) Toate evenimentele/faptele din lume sunt contingente.	
(7) Ceea ce ar face ca un fapt să fie necesar trebuie să stea în afara lumii.	
(8) Dacă ceea ce ar face ca un fapt să fie necesar ar fi în lume, atunci acel ceva ar fi un fapt contingent.	

⁷ Wittgenstein, *op. cit.*, pp. 185-6.

<p>(9) Dacă ceea ce ar face ca un fapt să fie necesar ar avea caracter necesar, atunci ar trebui să stea în afara lumii.</p> <p>(9') Un fapt necesar trebuie să stea în afara lumii.</p>	<p>(nu poate fi un fapt din lume).</p> <p>(6*) Pentru orice propoziție p, faptul (din lume) care îi corespunde lui p este contingent.</p> <p>(7*) Un fapt care să corespundă propoziției „f e necesar” trebuie să stea în afara lumii.</p> <p>(8*) Dacă faptul g, care corespunde propoziției „f e necesar”, ar fi în lume, atunci g ar fi un fapt contingent.</p> <p>(9*) Faptul g, care corespunde propoziției „f e necesar”, este necesar (propoziția „g e necesar” e adevărată) numai dacă g stă în afara lumii.</p> <p>(9'*) Dacă o propoziție p exprimă un adevăr necesar, atunci faptul f care îi corespunde lui p trebuie să stea în afara lumii.</p>
--	--

Ultima afirmație din text poate fi interpretată în două moduri diferite, evidențiate aici prin (9) și (9'). Cum vom alege între cele două interpretări? Pe scurt, e preferabil să evităm o interpretare care ar slăbi argumentul lui Wittgenstein. Or, se poate observa că rostul ultimei afirmații a textului este să ofere un sprijin argumentativ pentru (6). Dar dacă sensul ultimei afirmații ar fi cel din (9'), atunci argumentul respectiv ar fi circular. Prin urmare, vom alege (9)⁸ și vom reconstrui secvența argumentativă de la sfârșitul textului analizat astfel:

(6) Toate evenimentele/faptele din lume sunt contingente, pentru că (7) dacă în lume ar exista un fapt necesar, ceea ce l-ar face să fie necesar [g , care ar corespunde propoziției „ f e necesar”] ar trebui să fie în afara lumii. Aceasta pentru că (a) g trebuie să fie un fapt necesar [ceea ce face ca un fapt să fie necesar trebuie să fie necesar] și (9) dacă g ar fi un fapt necesar, atunci g ar trebui să stea în afara lumii. Pentru că (8) dacă g ar fi în lume, atunci g ar fi contingent [iar aici am avea un regres la infinit]. În plus, (b) ceva nu poate fi în afara lumii.

⁸ Pentru o opțiune interpretativă similară se poate vedea G.E.M. Anscombe, *An Introduction to Wittgenstein's Tractatus*, Hutchinson, Londra, 1959, Cap. 13.

Într-o reprezentare grafică⁹:

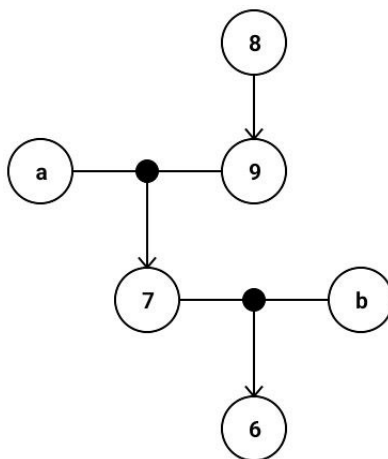

O a doua problemă de interpretare a paragrafului 6.41 este următoarea. Avem de a face cu un singur argument principal adus în sprijinul tezei (1) sau cu două argumente diferite?

Argumentul din primul paragraf este, pe scurt, acesta:

(1) Sensul lumii trebuie să stea în afara lumii pentru că (3) în lume nu există valori. Aceasta pentru că (2) toate faptele sunt contingente („totul este cum este și se întâmplă cum se întâmplă”) iar (c) valorile sunt necesare.

Nu este limpede însă dacă argumentul următor vine în sprijinul propoziției (3) sau trebuie considerat un argument complet separat în sprijinul lui (1), după modelul acesta:

(1) Sensul lumii trebuie să stea în afara lumii pentru că (d) e imposibil să existe valori în lume. Aceasta fiindcă (4) dacă ar exista o valoare [dacă ar exista un fapt, *f*, care să corespundă propoziției „*a* are valoare”] atunci aceasta ar fi lipsită de valoare [propoziția „*f* are valoare” ar fi falsă]. Pentru că (5) dacă ar exista o valoare care are valoare

⁹ Folosesc aici și în continuare metoda diagramelor Beardsley-Thomas în varianta prezentată în Drăgan Stoianovici, *Argumentare și gândire critică*, Editura Universității din București, București, 2005, pp. 57-64.

[dacă propoziția „ f are valoare” ar fi adevărată, corespunzându-i un fapt g], atunci ea ar trebui să stea în afara lumii [g ar trebui să stea în afara lumii]. Aceasta întrucât (c') o valoare care are valoare are caracter necesar [(c^*) g trebuie să fie un fapt necesar], dar (6) toate evenimentele/faptele din lume sunt contingente.

Altfel spus, avem de ales între următoarele două diagrame:

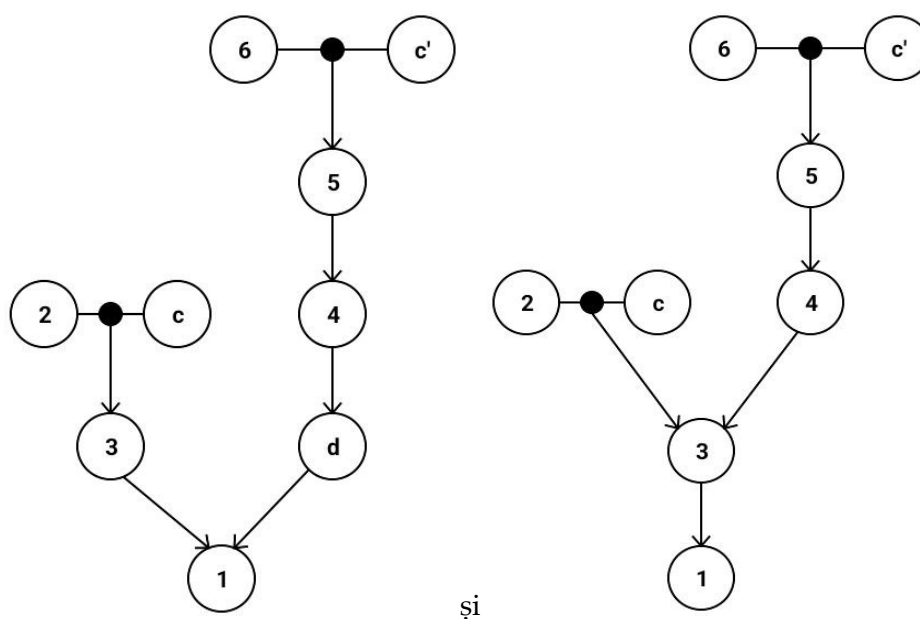

Aici împărțirea textului în alineate pare să ne trimită către ultima variantă, dat fiind că dacă (4) ar fi introdus un argument nou în sprijinul tezei (1), ar fi trebuit ca propoziția respectivă să deschidă un nou alineat.

Totuși, există bune temeiuri și pentru prima variantă de analiză. Să observăm că în trecerea de la (3) la (1) s-ar putea vorbi fie despre un argument nemodal, fie despre unul modal. Astfel, argumentul nemodal va avea forma următoare:

(1) Sensul lumii trebuie să stea în afara lumii pentru că (3) în lume nu există valori și (e) dacă în lume nu există valori, atunci nu poate exista un sens al lumii în lume [(e^*) dacă nu există un fapt f (în

lume) care să corespundă unei propoziții de forma „ x are valoare” (sau „ x are valoarea v ”), atunci nu (poate) exista în lume un fapt h care să corespundă unei propoziții de forma „Sensul lumii este s ” (sau „Lumea are sens”).

Argumentul modal, în schimb, va arăta astfel:

(1) Sensul lumii trebuie să stea în afara lumii pentru că (d) e imposibil să existe valori în lume și (e') dacă e imposibil să existe valori în lume, atunci e imposibil să existe un sens al lumii în lume [(e'*) Dacă e imposibil să existe un fapt f (în lume) care să corespundă unei propoziții de forma „ x are valoare”, atunci nu poate exista în lume un fapt h care să corespundă unei propoziții de forma „Sensul lumii este s ” (sau „Lumea are sens”).

O soluție provizorie va fi să păstrăm deschisă posibilitatea de a interpreta ultimul pas al argumentării fie în varianta modală, fie în varianta nemodală, considerând totuși, la nivelul structurii argumentative, că avem de a face cu un singur argument principal în sprijinul tezei (1) și două argumente diferite în sprijinul afirmației (3) (cu varianta mai tare exprimată de (d)):

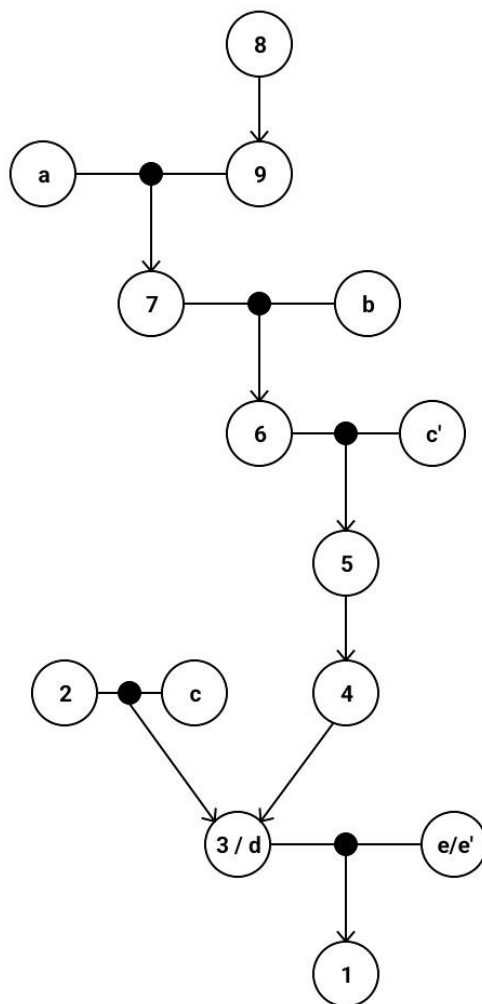

Iar acum putem lua în considerare câteva reacții critice față de acest argument.

3. Voi avea în vedere în continuare trei categorii de reacții critice. În cazul primeia, obiecțiile se sprijină pe anumite intuiții modale dezvoltate mai ales după publicarea cărții lui Wittgenstein. În cazul celei de-a doua categorii, obiecțiile provin dintr-o perspectivă naturalistă cu privire la valori. Tema obiecțiilor din a treia categorie o reprezintă relația dintre valori și sens.

Reintroducerea în discuțiile filosofice a ideii de necesitate metafizică¹⁰ justifică o respingere directă a afirmației (2). Desigur, Wittgenstein nu ar accepta decât o necesitate logică, insistând că adevărilor logice necesare nu le corespunde nimic în lume. Dar poate că am putea dezvolta anumite reacții critice mai punctuale dacă ne-am uita la argumentele oferite de el pentru (6).

S-ar putea, de pildă, obiecta că la (8) nu avem un soi de regres la infinit, ci un soi de circularitate vicioasă de care nu putem, de fapt, scăpa nici măcar prin alegerea lui (9) în detrimentul lui (9').

Mai important, ideea că ceea ce face ca un fapt să fie necesar trebuie să fie necesar – (a), în reconstrucția de aici – este extrem de discutabilă. Potrivit semanticii modale obișnuite, un fapt f poate fi contingent în fiecare lume posibilă în care se petrece și totuși propoziția „În mod necesar, p ” (unde f îi corespunde lui p) să fie adevărată, dacă f se petrece în toate lumile posibile¹¹.

În plus, mai putem observa că ideea că nimic nu poate fi în afara lumii – (b), în reconstrucția noastră – încă prezintă o anumită ambiguitate, din perspectiva semanticii modale actuale. Dacă (b) ne spune că un fapt nu poate exista în afara lumii actuale, atunci poate fi respinsă în lumina intuițiilor curente. Dacă ne spune că un fapt nu poate exista în afara vreunei lumi (posibile), atunci ar putea fi acceptată, dar în această formă nu ar mai fi utilă pentru argumentul lui Wittgenstein. Aceasta pentru că (7) ar putea fi înțeleasă ca spunând că ceea ce ar face ca un fapt să fie necesar trebuie să stea în afara lumii actuale, iar atunci (6) nu ar mai decurge din (7) și (b).

Trecând la a doua categorie de obiecții, e ușor să recunoaștem că dintr-o perspectivă naturalistă afirmația (c) este extrem de vulnerabilă față de critici. Dacă în spatele tuturor judecăților de valoare stau, până la urmă, fapte sau evenimente din lumea naturală¹², atunci valorile sunt contingente și nu necesare.

¹⁰ Vezi, de pildă, Saul Kripke, *Numire și necesitate*, Polirom, București, 2021.

¹¹ Poate că un răspuns în spiritul lui Wittgenstein, aici, ar fi că dacă f se întâmplă să se petreacă în toate lumile posibile, atunci nu poate fi cu adevărat un fapt necesar. Pentru a fi, ar trebui cel puțin să adăugăm „iar acestea sunt în mod necesar toate lumile posibile”. Desigur, aceasta ar putea fi doar o primă mutare într-o partidă mult mai lungă.

¹² Vezi, de pildă, David Hume, *A Treatise of Human Nature*, Londra, 1739, Cartea a III-a, Partea I, Secțiunea 1.

Să observăm, totuși, că o asemenea perspectivă naturalistă este incompatibilă cu filosofia lui Wittgenstein. De altfel, în ciuda anumitor aparențe, Wittgenstein nu pare să renunțe la (c) nici măcar în a doua perioadă a vieții, deși va renunța la ideea unui izomorfism între limbaj și realitate și respectiv a unei suprapuneri a limitelor limbajului și limitelor lumii, acceptând că putem rosti judecăți de valoare fără a depăși limitele limbajului, chiar dacă acestora nu le corespund fapte din lume¹³. Un indiciu limpede în acest sens îl reprezintă afirmația sa că „Problemele esteticii n-au nimic de-a face cu experimentele psihologice, căci la ele se răspunde în cu totul alt fel.”¹⁴.

În plus, poate nu ar fi lipsit de semnificație să vedem cum ar putea fi direcționate atacurile din această perspectivă naturalistă împotriva celeilalte ramuri a argumentării pentru (3), cea unde nu e necesar să fie presupusă afirmația (c), rolul ei fiind preluat de către (c’).

Spre deosebire de (c), (c’) nu ne spune că valorile au caracter necesar. Să ne închipuim, de dragul argumentului, că am fi redus o anumită evaluare estetică la faptul că acordurile minore, în compoziții muzicale, au tendința de a-i întrista pe ascultători. Ceea ce credem, în acest caz, e că însuși acest fapt are o anumită valoare, că este important. Iar acum (c’) ne spune că acestei din urmă credințe ar trebui să îi corespundă un fapt necesar. Un fapt similar cu cel avut în vedere de noi ar putea fi acela că ne întristează ploia și vremea urâtă, dar poate nu vom spune despre acest din urmă fapt că este important din punct de vedere estetic. Dar dacă am respinge (c’) ar trebui să acceptăm că este o simplă întâmplare că primul fapt e important¹⁵ din punct de vedere estetic. Ar fi putut fi important, la fel de bine, și al doilea.

Nu vreau să spun acum că un atac naturalist nu ar putea să ducă, în cele din urmă, la respingerea afirmației (c’), ci doar că nu am întâlnit încă argumente care să vizeze în mod specific această afirmație.

¹³ Vezi și reticențele sale față de „bun”, „frumos”, oscilația între emotivism și prescriptivism, insistența asupra aprecierilor în cunoștință de cauză, a practicilor ce încorporează reguli ș.a.m.d. în Wittgenstein, L., *Lecții și convorbiri despre estetică, psihologie și credința religioasă*, Humanitas, București, 1993.

¹⁴ Wittgenstein, *op. cit.*, p. 45. Pe aceeași linie, la p. 49: „Oamenii continuă să creadă că psihologia va ajunge într-o bună zi să explice toate judecățile noastre estetice, și ei au în vedere psihologia experimentală. Iată ceva foarte ciudat – într-adevăr foarte ciudat. Nu pare să existe nici o legătură între ceea ce fac psihologii și judecățile asupra unei opere de artă (...)”.

¹⁵ Sau cel puțin mai important.

În fine, dacă vom avea în vedere ultimul pas argumentativ din reconstrucția noastră – cel în care se trece de la (3) și (e), respectiv de la (d) și (e'), la (1) – ne putem întreba: de ce trece atât de ușor Wittgenstein de la ideea că în lume nu există (sau nu pot exista) valori, la ideea că nu poate exista *în lume* un sens al lumii?

Printre însemnările făcute de Wittgenstein între 1914 și 1916 vom regăsi și următoarea însemnare (din 11.06.1916):

„Ce știi despre Dumnezeu și despre scopul vieții?
 Știi că lumea aceasta este.
 Că mă aflu în ea precum propriul ochi în câmpul său vizual.
 Că în ea este ceva problematic, pe care îl numim sensul ei.
 Că acest sens nu stă în ea, ci în afara ei. (Cf. T6.41)
 Că viața este lumea. (Cf. T5.621)
 Că voința mea străbate lumea.
 Că voința mea este bună sau rea.
 Că, prin urmare, binele și răul stau în oarecare legătură cu sensul lumii. [...]”¹⁶

În mod surprinzător, aici Wittgenstein înaintază în gândire în sens invers, trecând de la reflecții privitoare la sensul lumii (și scopul vieții) la reflecții privitoare la valori (binele și răul).

Totuși, ce justificare ar putea fi oferită pentru (e) sau pentru (e')? Cel mai scurt drum ar fi, probabil, următorul. Să luăm în considerare afirmația (S): „Lumea (sau viața mea) are sens”. Dacă vom spune că (S) este ea însăși o judecată de valoare, atunci vom obține imediat concluzia că dacă nu există valori în lume (nici un fapt nu corespunde judecăților de valoare, inclusiv lui (S)), atunci nu există un sens al lumii în lume (nici un fapt nu îi corespunde lui (S)). Totuși, e discutabil că acesta este drumul pe care l-ar fi ales Wittgenstein. El ne-ar putea atrage atenția, de pildă, că putem spune că ceva are sens și încă să nu știm să spunem că e bine sau rău (sau că are, în genere, vreo valoare) faptul că acel lucru are sens¹⁷.

¹⁶ Wittgenstein, L., *Jurnale 1914-1916. Câteva remarci asupra formei logice*, Ed. Humanitas, București, 2010, p. 166.

¹⁷ Din perspectiva filosofiei târzii a lui Wittgenstein, s-ar putea spune: dacă există o practică omenească în cadrul căreia să funcționeze afirmații precum (S), e suficient să

Desigur, dacă sensul nu este inclus în clasa valorilor, atunci ar trebui să existe o conexiune necesară între o afirmație precum (S) și anumite afirmații de valoare. Iar atunci ar trebui să existe o conexiune necesară între faptul care corespunde afirmației (S) și anumite „fapte valorice” – existența celui dintâi ar trebui să facă necesară existența celor din urmă. În fond, contrapозиția implicației ne spune că (e) - afirmația că dacă în lume nu există valori, atunci nu există un sens al lumii în lume – este echivalentă cu afirmația că dacă există un sens al lumii în lume, atunci în lume există valori. Dar această din urmă afirmație pare să contravină ideii din 6.37.

Acest drum al justificării pare să se închidă pentru (e), dar el rămâne deschis pentru (e'), care nu conține decât ideea unei conexiuni necesare între fapte posibile. În forma contrapusă, (e') ne spune că dacă e posibil să existe un sens al lumii în lume, atunci e posibil să existe valori în lume. Pentru a respinge această idee ar trebui să concepem o lume posibilă în care „există un sens al lumii” în condițiile în care în nici o lume posibilă nu există valori, iar apoi să parcurgem drumul sinuos de la conceptibilitate la posibilitate metafizică.

Desigur, nu e exclus ca atât (e), cât și (e') să fie justificate (și atacate) în alte maniere. Evaluarea critică a întregului argument din 6.41 nu mi se pare încheiată, dar cred că o mai bună înțelegere a structurii argumentului ne-a permis să vedem mai limpede anumite direcții în care ar putea fi dezvoltate discuțiile pe marginea lui.

BIBLIOGRAFIE

- Anscombe, Elizabeth. *An Introduction to Wittgenstein's Tractatus*. Londra: Hutchinson, 1959.
- Hughes, Liam. 'If there is any value that does have value, it must lie outside the whole sphere of what happens and is the case.' (Tractatus 6.41) în Ulrich Arnsward (ed.), *In Search of Meaning. Ludwig Wittgenstein on Ethics, Mysticism and Religion*, Karlsruhe: KIT Scientific Publishing 2009.

arătăm că această practică e independentă de acele practici omenești în cadrul cărora sunt rostite judecăți de valoare. Acest lucru nu duce la o respingere a afirmațiilor (e)/(e'), dar ne arată că nu le putem justifica afirmând, pur și simplu, că „sensul este o valoare”.

- Hume, David. *A Treatise of Human Nature*. Londra, 1739.
- Kirpke, Saul. *Numire și Necesitate*. Traducere de Mircea Dumitru. București: Polirom, 2021.
- Stoianovici, Drăgan. *Argumentare și gândire critică*. București: Editura Universității din București, 2005.
- Tejedor, Chon. *The Early Wittgenstein on Metaphysics, Natural Science, Language and Value*. New York: Routledge, 2015.
- Wittgenstein, Ludwig. *Jurnale 1914-1916. Câteva remarci asupra formei logice*. Traducere de Ștefanov Gheorghe, Cătălin Cioabă. București: Humanitas, 2010.
- Wittgenstein, Ludwig. *Tractatus logico-philosophicus*. Traducere de Mircea Dumitru și Mircea Flonta. București: Humanitas, 2012.
- Wittgenstein, Ludwig. *Caietul albastru*. Traducere de Mircea Dumitru, Mircea Flonta și Adrian-Paul Iliescu. București: Humanitas, 1993.
- Wittgenstein, Ludwig. *O privire filosofică (așa-numitul „Caiet brun”)*. Traducere de Cătălin Cioabă și Mircea Flonta. București: Humanitas, 2018.
- Wittgenstein, Ludwig. *Cercetări filosofice*. Traducere de Mircea Dumitru, Mircea Flonta, Adrian Paul Iliescu. București: Humanitas, 2003.
- Wittgenstein, Ludwig. *Leții și convorbiri despre estetică, psihologie și credința religioasă*. Traducere de Mircea Dumitru, Adrian Paul Iliescu. București: Humanitas, 1993.

